

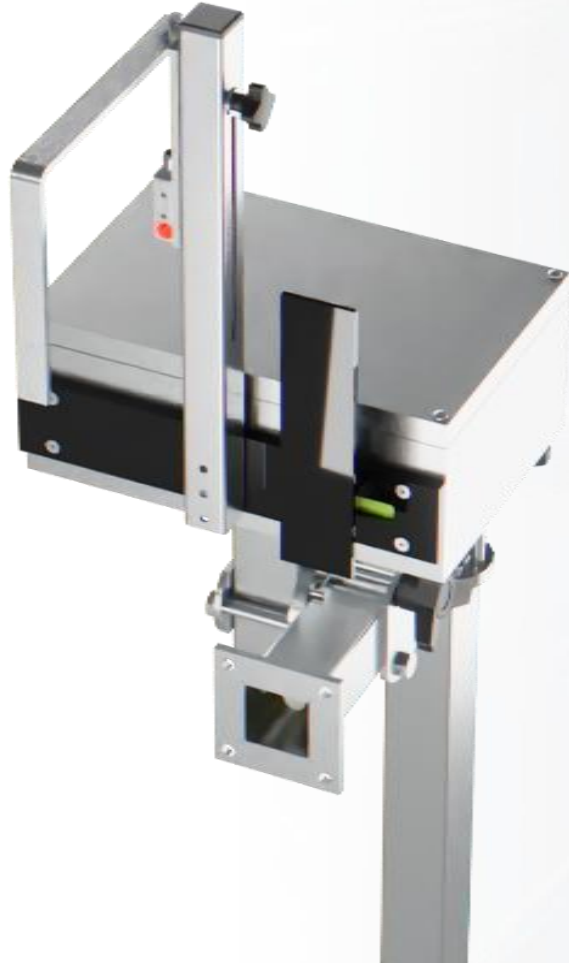

TLP
Servo-Ausleitsystem

Servo-Ausleitsystem - TLP



Eine zuverlässige und budgetfreundliche Lösung zur Automatisierung des Sortierprozesses für verschiedene Behälterformate in Ihrer Produktionslinie.

Dieses robuste System sorgt für eine sichere stehende Ausleitung bei niedrigeren Geschwindigkeiten.

Features

- Ideal für Glasflaschen und PET-Anwendungen
- Stehende Ausleitung auf einen Ausleittisch
- Geeignet für langsame Linien bis zu **40.000** BpS
- Budgetfreundliche Anwendung
- Keine Höhenverstellung erforderlich
- Tracking durch externes Schieberegister (Tracking Controller)



Vorteile

Verbesserte Produktionseffizienz

Steigerung der Produktivität und Rationalisierung der Arbeitsabläufe durch das automatische Sortierverfahren des TLP-Ausleitsystems, das für eine Vielzahl von Behälterformaten ausgelegt ist.

Sichere Ausleitung im Stehen

Gewährleistung der sicheren und aufrechten Ausleitung von Behältern auf einen Ausleittisch, wodurch das Risiko von Behälterbeschädigungen und Produktverlusten verringert wird.

Budgetschonende Lösung

Investieren Sie in eine effiziente und kostengünstige Sortierlösung mit dem TLP-Ausleitsystem, das speziell für langsamere Linien bis zu 40.000 BpS entwickelt wurde.



Vorteile

Einfache Integration

Dank seines schlanken Designs lässt sich das TLP-Ausleitsystem problemlos in Ihre bestehende Produktionslinie integrieren, ohne dass Höhenanpassungen erforderlich sind.

Präzise Verfolgung

Mit dem externen Schieberegister des TLP Ausleitsystems profitieren Sie von einer präzisen Behälterverfolgung, die eine effiziente und genaue Ausleitung gewährleistet.



Anwendungsbereich

Geeignet für das Sortieren einer Vielzahl von Behälterformaten, darunter:

- Glasflaschen
- PET-Flaschen
- Andere Behältertypen (je nach Größe und Form)



Prozess

1. Wenn ein Behälter für die Ausleitung bereit ist, aktiviert das TLP-Ausleitsystem eine Mitlaufplatte, die sich synchron mit dem Behälter bewegt und ihn sanft zur Seite schiebt.
2. Der Behälter wird von der mitlaufenden Platte sicher geführt und bleibt während des gesamten Prozesses in einer aufrechten Position.
3. Der ausgeleitete Behälter wird dann sanft auf einen Ausleittisch befördert, wo er gesammelt und aus der Produktionslinie entfernt werden kann.



Spezifikationen

TLP

- Bis zu 40.000 Behälter pro Stunde
- Stehende Ausleitung & Verteilung Anwendung für Behälter, die leicht umkippen können.
- Automatische Anpassung an unterschiedliche Bandgeschwindigkeiten
- Ideal für offene Behälter
- Tracking durch externes Schieberegister (Tracking Controller)
- Nachrüstungen & Anbindung an Fremdsteuerungen möglich
- Höhenverstellung (Option) Horizontalverstellung möglich (Option)

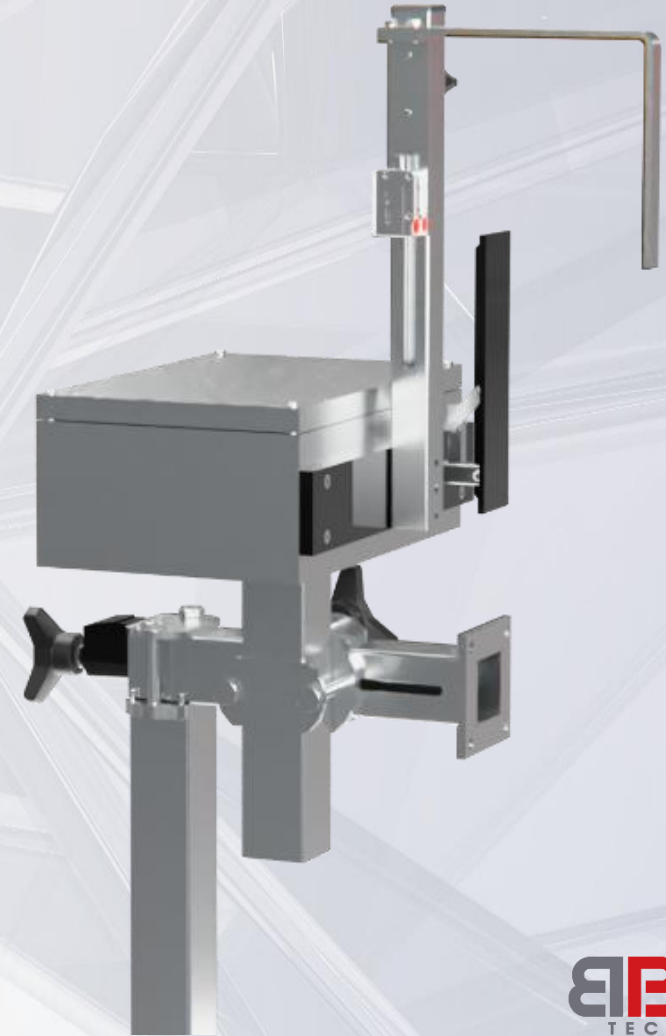

Garantie & Support

Unsere Systeme werden mit einer umfassenden Garantie und einem engagierten Kundendienst geliefert, um die Zufriedenheit und den Schutz unserer Kunden zu gewährleisten.

- Wenden Sie sich an uns, wenn Sie weitere Informationen zur Garantieabdeckung und zu den verfügbaren Supportleistungen wünschen.



STRATEC CONTROL - SYSTEMS GmbH
Ankerstraße 73
75203 Königsbach-Stein
Telefon (+49) 72 32- 40 06- 0
Telefax (+49) 72 32- 40 06- 25
E-Mail: info@bbull.com
www.bbull.com

Machen Sie den nächsten Schritt! Fordern Sie jetzt weitere Informationen an.

Kontaktiere uns, um mehr über unser System und dessen Vorteile zu erfahren.

Unser Team aus Experten steht bereit, um alle Fragen zu beantworten und Ihnen eine personalisierte Lösung anzubieten.

Einfach anrufe oder E-Mail senden!

Wir zeigen Ihnen welchen Unterschied unser System in Ihrem Prozess bedeutet!

